

Schutzabdeckung OC 650x845 VE300/1000 für Positioniereinheit PE 5/OC - Bosch Rexroth 3842554560

Artikel-Nr.: BRR-3842554560

Hersteller: Bosch Rexroth

Hersteller-Nr.: 3842554560

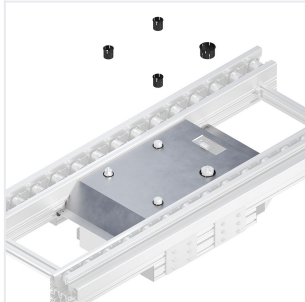

Schutzabdeckung aus Aluminium für die Positioniereinheiten PE 5/OC und PE 5/OC-T mit VE 5/OCD-300 oder VE 5/OCD-1000. Schützt die Hubstempel oberhalb der Einheit und wird inklusive Schutzhulsen A und B sowie Befestigungsmaterial geliefert. Spurbreite 650 mm, Länge in Transportrichtung 845 mm, Gewicht 2,6 kg.

Technische Daten

Artikel-Authentizität	Originalprodukt
Artikelzustand	Neu
GPSR Herstellerdaten	Bosch Rexroth AG, Zum Eisengießer 1, DE-97816 Lohr am Main, www.boschrexroth.com
Gewicht	0.1 kg
Ursprungsland	Deutschland
Zolltarifnummer	76109090

Beschreibung

Die Schutzabdeckung OC 650x845 VE300/1000 sichert die Hubstempel der Positioniereinheiten PE 5/OC und PE 5/OC-T ab, wenn diese mit einem Vertikalzentrier-Modul VE 5/OCD-300 oder VE 5/OCD-1000 ausgeführt sind. Das Abdeckprofil aus Aluminium ist formstabil und korrosionsbeständig; die beiliegenden Schutzhulsen A und B aus Polyamid (PA) schützen die beweglichen Führungselemente zudem vor Verschmutzung.

- Passend für PE 5/OC und PE 5/OC-T mit VE 5/OCD-300 oder VE 5/OCD-1000
- Abdeckung aus Aluminium - hohe Steifigkeit bei geringem Gewicht
- Schutzhulsen A und B aus PA im Lieferumfang enthalten
- Befestigungsmaterial beigelegt - montagefertig geliefert
- Einbaumasse gemas Montageanleitung wählen (b = Spurbreite der Positioniereinheit in Transportrichtung)
- Hinweis: Abdeckung darf nicht betreten werden

Technische Daten

Merkmal	Wert
Spurbreite b	650 mm

Merkmal	Wert
Länge in Transportrichtung IT	845 mm
Material Abdeckung	Aluminium
Material Schutzhulsen	Polyamid (PA)
Lieferzustand	Nicht montiert
Lieferumfang	Schutzhulsen A und B, Befestigungsmaterial
Gewicht	2,6 kg